

SPÉCIFICITÉS

- Acheminer les refus de dégrillage à une distance donnée du dégrilleur
- Réalisée sur mesure (inclinaison, longueur, dimensions auge d'alimentation, etc.)
- Association possible avec toute notre gamme de dégrilleurs
- Conception simple, faible coût d'exploitation et entretien aisé



CARACTÉRISTIQUES TECHNIQUES

	VTP 150	VTP 200	VTP 250
Débit maxi (m ³ /h)	0,5	1	2
Inclinaison maxi (°)	20	25	20
Longueur maxi (mm)	3 000	8 000	10 000
Construction	Inox 304L ou 316L		
Protection électrique	Contrôleur d'intensité		

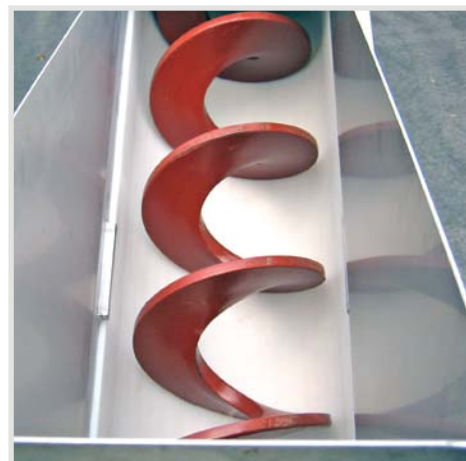

1 • AUGE D'ALIMENTATION

Réalisée sur mesure

2 • SORTIE DES FILTRATS

DN65

3 • TRÉMIE DE SORTIE

4 • ZONE DE CONVOYAGE

	VTP150	VTP200	VTP250
Ø de l'auge (mm) :	170	225	274
Ø spire de vis (mm) :	150	200	250
Section de plat :	50x10	70x15	80x20
Revêtement d'usure :	HD500 épaisseur 6 mm		

5 • MOTORÉDUCTEUR (SEW)

	VTP150	VTP200	VTP250
Puissance (kW) :	0,12	0,25 à 1,10	0,55 à 1,50

6 • PIEDS SUPPORTS RÉGLABLES

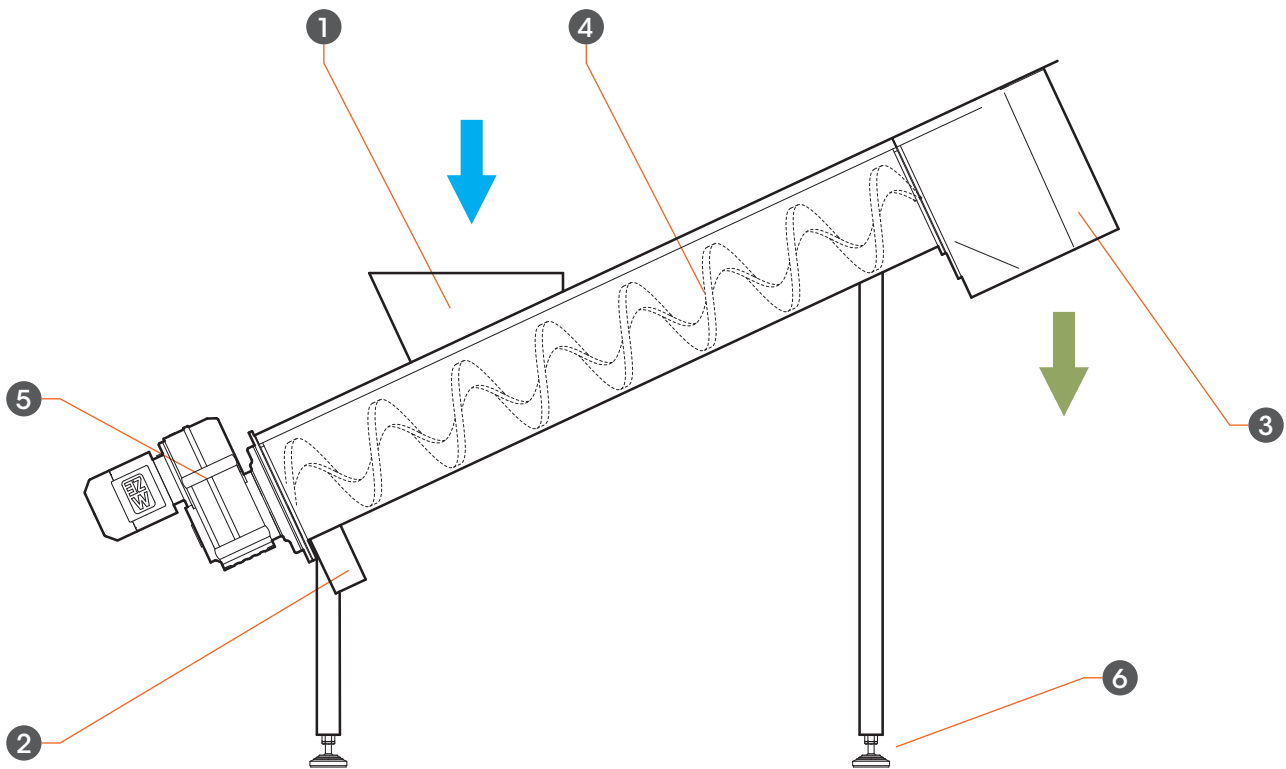

PRINCIPE DE FONCTIONNEMENT

Les déchets sont déversés dans la zone de convoyage, via une auge d'alimentation, adaptée à l'appareil qui l'alimente. La rotation de la vis d'Archimède sans âme dirige les déchets vers la trémie de sortie. Les eaux d'égouttures, au niveau de la zone de convoyage, sont récupérées par un tube soudé sous la vis, côté moteur. Les filtrats peuvent ainsi être renvoyés vers le canal ou le poste.

OPTIONS

Rallonge trémie de sortie, rampe de lavage des déchets avec vanne manuelle et électrovanne, etc...